

U modernoj arhitekturi nosivi termoizolacijski elementi su vrlo popularna građevinska značajka. Egobox smanjuje djelovanje toplinskih mostova i time sprječava nastajanje kondenzata i plijesni.



Sa novim izolacijskim elementom 0.031 W/(m*K)

Egobox® je nosivi termoizolacijski element za termičko odvajanje isturenih građevinskih elemenata poput balkona, konzola, zidova itd.

Egobox® ne nudi samo izolaciju, već i spoj otporan na koroziju. Toplinska izolacija vanjskog zida se ovim sustavom dosljedno nastavlja, čime se djelovanje toplinskog mosta, odnosno gubitak energije svodi na minimum.

Kontinuirana čelična armatura osigurava svojstva homogenog materijala kod pojačanja između dva strukturalna elementa koja trebaju biti spojena. Smanjeno vertikalno izvijanje nosača. Raznolik dizajn svih individualnih elemenata Egoboxa®. Odobreno od strane građevinskih nadzornih tijela mnogih Europskih zemalja. Posebno dizajnirani elementi mogu biti proizvedeni u roku od 5 radnih dana.

Egobox® je odobren od strane ovlaštenih građevinskih nadzornih tijela sljedećih zemalja:

Njemačka	Poljska
Ujedinjeno Kraljevstvo	Slovačka
Nizozemska	Češka
Austrija	Mađarska

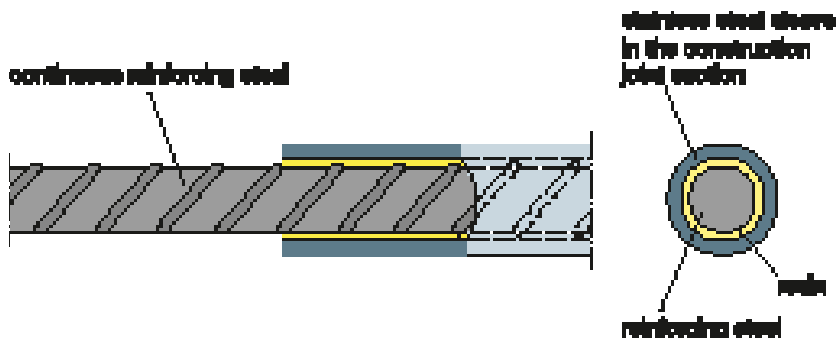
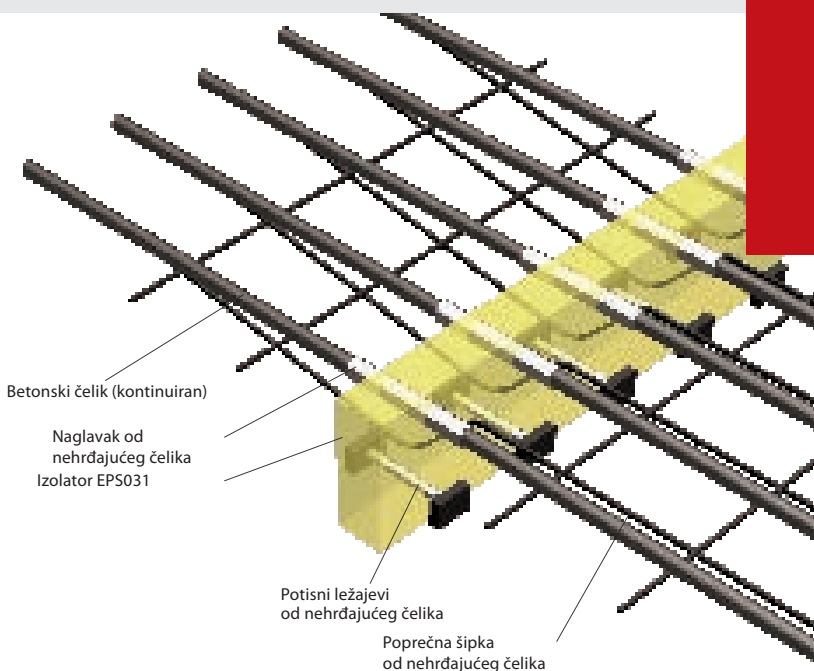

Odaberite element koji odgovara vašim zahtjevima.

Dužina elementa i širina izolacijskog materijala zadovoljavaju specifične potrebe gradilišta

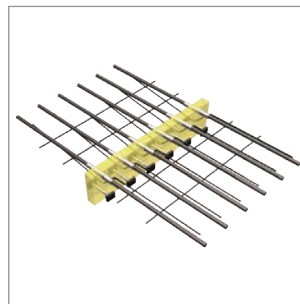
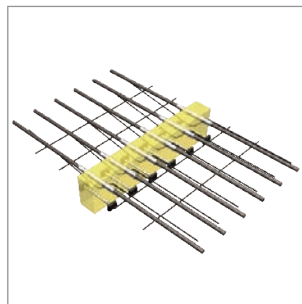
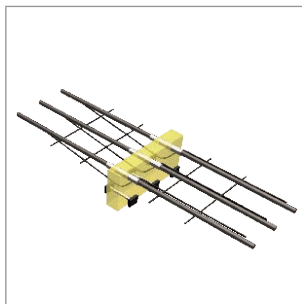
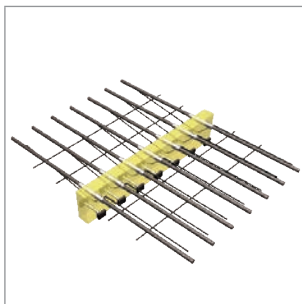

Raznoliki oblici prilagođeni obliku balkona

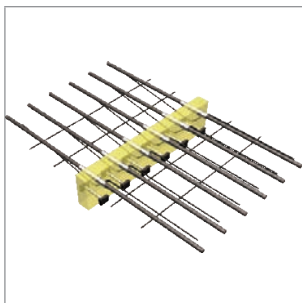

Ravno



Konveksno



Konkavno



Uspon

Specijalni elementi prema zahtjevu

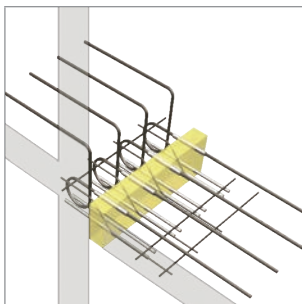

Razlika u visini

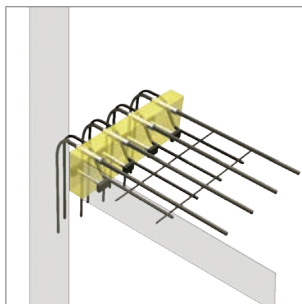

Spoj na stražnji zid

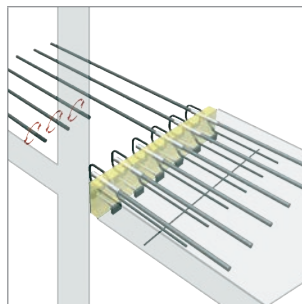

Kraj sa navojima

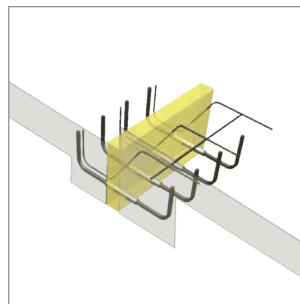

Spajanje vezivnog nosača na longitudinalni spoj

Različite vrste i veličine izolacijskog materijala su dostupne



Polistiren $\lambda = 0.031$

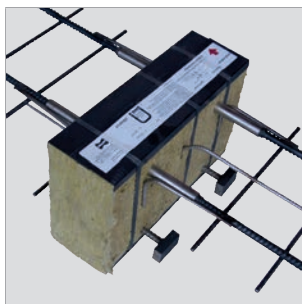

Kamena vuna

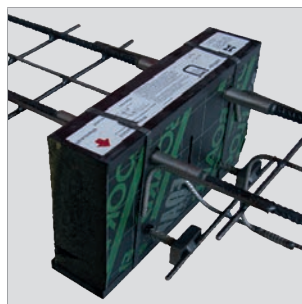

Staklena pjena[®]

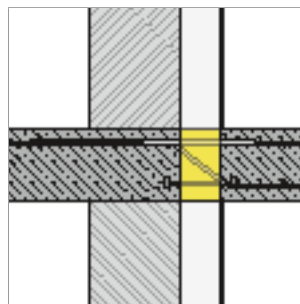

debljina izolacijskog materijala
60, 80, 100, 120 mm

Egobox® standardni dizajn

Egobox® elementi imaju široku primjenu:

Egobox® Mz i Vz za balkoni vanjska stepeništa

Egobox® W za zidove

Egobox® A i F za krovne parapete

Egobox® posebni elementi:

Egobox® za zakrivljene balkone

Egobox® za dijagonalne balkone

Egobox® za nosive konzole

Još jedna ključna prednost Egobox® sustava je njegova svestranost. Kao dodatak našoj ponudi standardnih elemenata, Egobox® može biti prilagođen tako da odgovara dimenzijama individualne konstrukcije, što znači da dizajneri ne moraju "dizajnirati izvan okvira" standardiziranih elemenata.

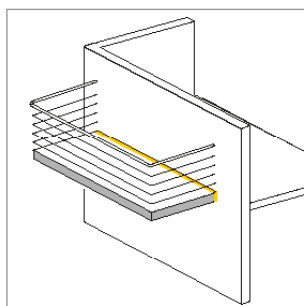

Nosiva ploča

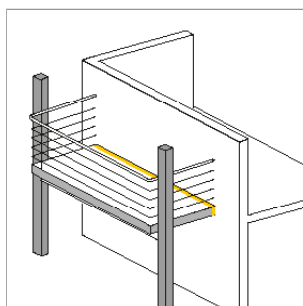

Potporna ploča

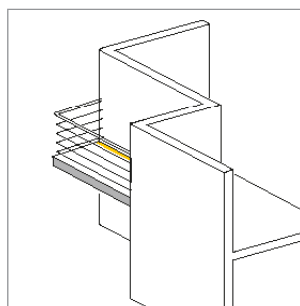

Unutarnji kut

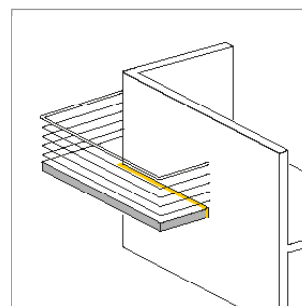

Vanjski kut

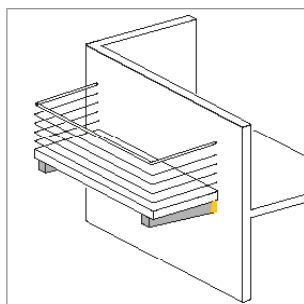

Nosive grede

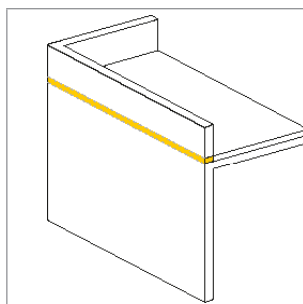

Segmentni svod

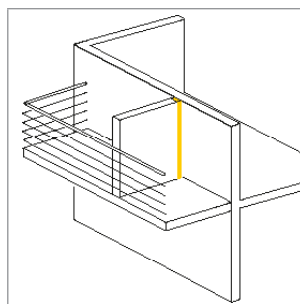

Zidni element

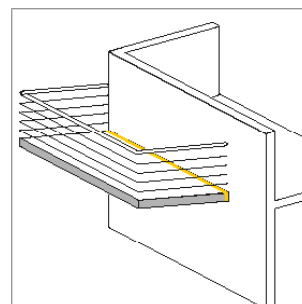

Nagnuti balkon

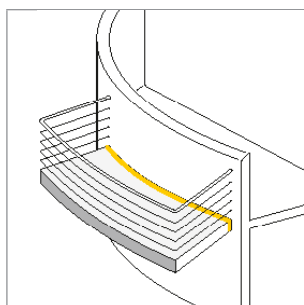

Zaobljeni balkon konveksni

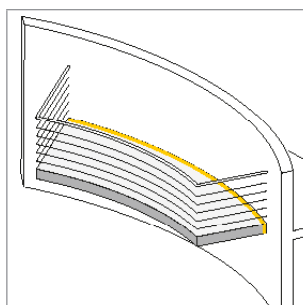

Zaobljeni balkon konkavni

Egobox® Softver

Naš besplatni Egobox® softver omogućuje vam proračun dimenzija za raznolik dizajn balkona i drugih elemenata. Standardi deset različitih zemalja su dostupni. PDF dokument koji sadrži odobrene strukturalne proračune sažima rezultate proračuna.

Nadalje upotreba ovog softvera omogućuje stvaranje jasne narudžbene liste Egobox® elemenata korištenih u proračunu.

Egobox® softver je dostupan bez naknade na web stranici www.maxfrank.com.

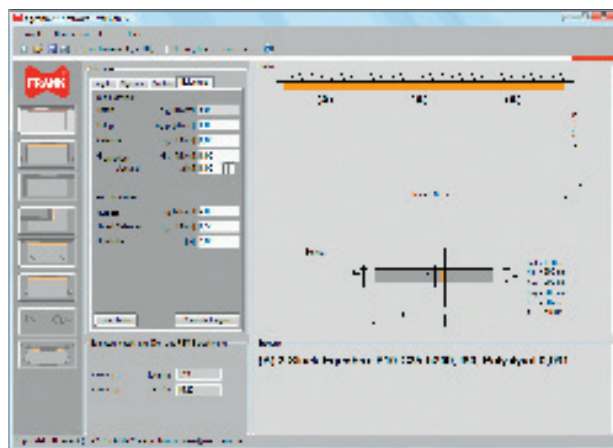

Egobox® posebna rješenja

Naše iskusno osoblje će sa zadovoljstvom podnijeti prijedlog za posebna rješenja.

U skladnosti sa trenutnom legislativom vezanom za toplinsku izolaciju, često je nemoguće pronaći ekonomska rješenja koristeći standardne strukturalne elemente.

Naša proizvodnja posebno je prilagođena za potrebe individualnih građevinskih objekata, te za razvoj posebnih rješenja koja ćemo sa oduševljenjem ponuditi..

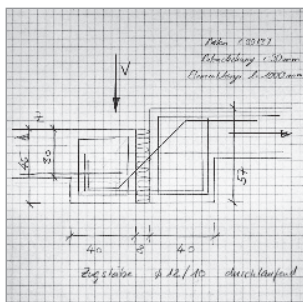

Ideja

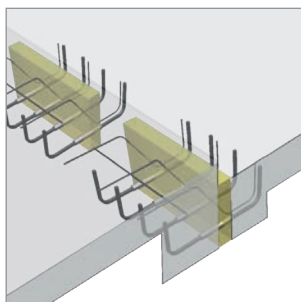

Rješenje



Proizvodnja

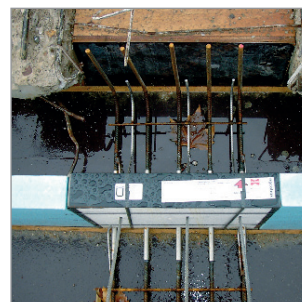

Instalacija

Egcobox® raspon proizvoda

Sa novim izolacijskim elementom 0.031 W/(m*K)

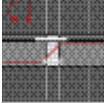
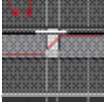
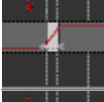
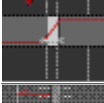
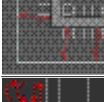
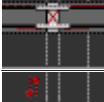
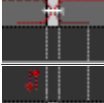
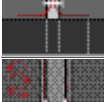
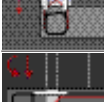
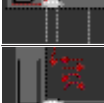
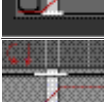
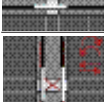
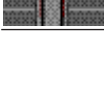
	Opis	Proizvod	Visina ploče mm	
	Elementi za momentni i poprečni prijenos sile	Egcobox® Mz-D-C35 Egcobox® Mz-D-C30	160 – 250	
	Elementi za momentni i poprečni prijenos sile	Egcobox® Mz-G	160 – 250	
	Elementi za momentni i poprečni prijenos sile	Egcobox® Vz-D	160 – 250	
	Kratki elenti za prijenos poprečne sile	Egcobox® Vz-DK	160 – 250	
	Kutni elementi za prijenos momentne i poprečne sile	Egcobox® Mz-DK-Eck C35 Egcobox® Mz-DK-Eck C30	170 – 250	
	Elementi za prijenos pozitivnih i negativnih momentnih i potisnih sila	Egcobox® Mz± C35 Egcobox® Mz± C30	160 – 250	
	Elementi sa ojačanjem za prijenos pozitivnih i negativnih potisnih sila	Egcobox® Vz-D±	160 – 250	
	Kratki elenti za prijenos prijenos pozitivnih i negativnih potisnih sila	Egcobox® Vz-DK±	160 – 250	
	Elementi za segmentne svodove	Egcobox® A	160 – 250	
	Elementi za zidne konzole korištene za potporu zidarskih oblaganja	Egcobox® O	160 – 250	
	Elementi za parapete	Egcobox® F	160 – 250	
	Elementi za grede	Egcobox® S	400 – 500	
	Spojevi za nosače staklenih zidnih panela u visini prostorije	Egcobox® W		

Izolacijski materijali su dostupni u širinama 60, 80, 100 ili 120 mm